

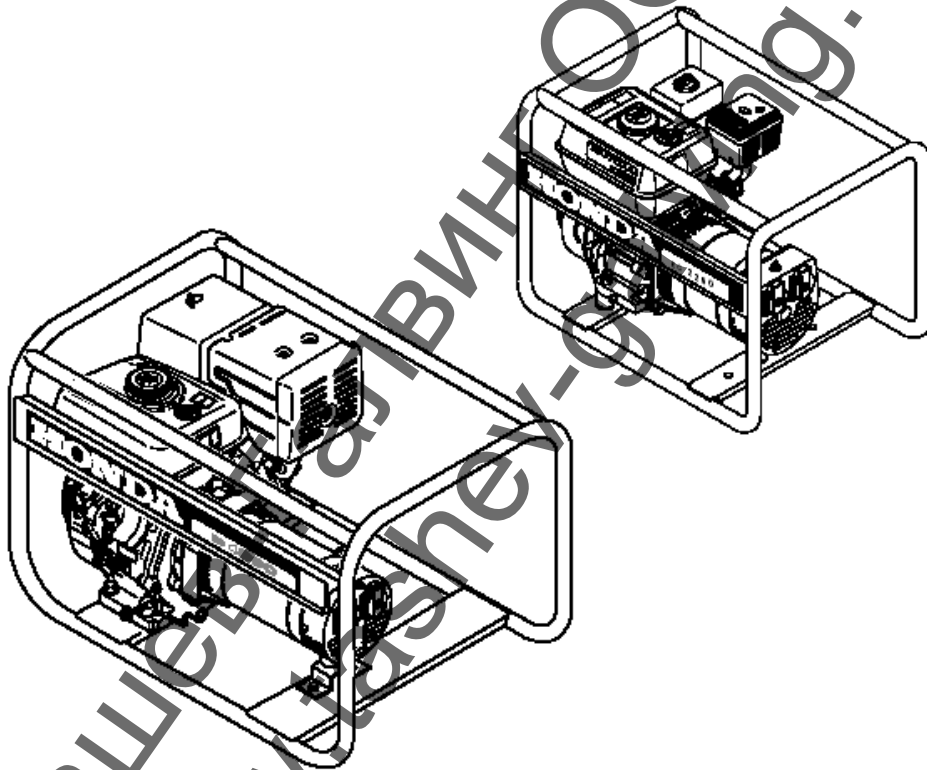

ЕЛЕКТРОАГРЕГАТИ ЕС2000 – ЕС3600 – ЕС5000 – ЕСТ7000



ПРЕВОД НА ОРИГИНАЛНАТА ИНСТРУКЦИЯ ЗА ЕКСПЛОАТАЦИЯ

ВНОСИТЕЛ:
“ПАУЪР ПРОДЪКТС ТРЕЙДИНГ” ЕАД
София 1408,
бул.Гоце Делчев бл.102
тел.02/858 43 10

1. Декларация за съответствие

С настоящето декларираме, че този продукт отговаря на нормите и директивите посочени в декларацията за съответствие приложена към документите на продукта.

Ташев-Галвинг ООД
www.tashev-galving.com

ВЪВЕДЕНИЕ

Благодарим Ви, че избрахте електрогенераторите на ХОНДА!

Препоръчваме Ви да прочетете този наръчник преди да започнете работа с генератора. Тук ще намерите и необходимата информация за поддръжка на агрегата.

Ако имате някакви въпроси Ви препоръчваме да се обръщате към нашата дилърска мрежа в страната.

СЪДЪРЖАНИЕ

I. ИНСТРУКЦИИ ЗА БЕЗОПАСНА РАБОТА	2 СТР.
1. ЕТИКЕТИ ЗА ПРЕДУПРЕЖДЕНИЕ	2 СТР.
2. ОБОЗНАЧЕНИЯ ПО АГРЕГАТА	3 СТР.
II. ОБЩО ОПИСАНИЕ	5 СТР.
III. ПРЕДВАРИТЕЛНА ПРОВЕРКА	8 СТР.
1. ПРОВЕРКА НИВОТО НА МАСЛОТО	8 СТР.
2. ПРОВЕРКА НИВОТО НА ГОРИВОТО	9 СТР.
IV. ЕКСПЛОАТАЦИЯ НА ЕЛЕКТРОАГРЕГАТА	10 СТР.
1. СТАРТИРАНЕ НА ДВИГАТЕЛЯ	10 СТР.
2. ДАТЧИК ЗА МАСЛОТО	11 СТР.
3. СПИРАНЕ НА МАШИНАТА	11 СТР.
4. РАБОТА НА ГОЛЯМА НАДМОРСКА ВИСОЧИНА	11 СТР.
5. РАБОТА НА ЕЛЕКТРОГЕНЕРАТОРНАТА ЧАСТ	12 СТР.
6. ИНФОРМАЦИЯ ОТНОСНО КОНСТРУКЦИОННИ ОСОБЕНОСТИ НА ГЕНЕРАТОР	13 СТР.
7. РАБОТА	14 СТР.
V. ПОДДРЪЖКА	15 СТР.
1. ГРАФИК	15 СТР.
2. СМЯНА НА МОТОРНОТО МАСЛО	15 СТР.
3. ОБСЛУЖВАНЕ НА ВЪЗДУШНИЯ ФИЛТЪР	16 СТР.
4. ПОЧИСТВАНЕ НА УТАИТЕЛЯ	17 СТР.
5. ОБСЛУЖВАНЕ НА СВЕЩТА НА ЗАПАЛВАНЕТО	17 СТР.
VI. ТРАНСПОРТИРАНЕ И СЪХРАНЕНИЕ	19 СТР.
1. ТРАНСПОРТИРАНЕ НА ЕЛЕКТРОАГРЕГАТА	19 СТР.
2. СЪХРАНЕНИЕ ЗА ПРОДЪЛЖИТЕЛНО ВРЕМЕ	19 СТР.
VII. ОТСТРАНЯВАНЕ НА ПРОБЛЕМИ ПРИ РАБОТА	20 СТР.
VIII. СПЕЦИФИКАЦИИ	21 СТР.

I. ИНСТРУКЦИИ ЗА БЕЗОПАСНА РАБОТА

ОБЪРНЕТЕ ВНИМАНИЕ НА ПАРАГРАФИТЕ В ТЕКСТА, ОБОЗНАЧЕНИ ПО СЛЕДНИЯ НАЧИН:

“ПРЕДУПРЕЖДЕНИЕ!”

Предупреждава за възможност от сериозни наранявания, при неспазване на посочените инструкции.

“ВНИМАНИЕ”

Предупреждава за възможност от повреда по материалната част, при неспазване на посочените инструкции.

“ЗАБЕЛЕЖКА”

Ви дава насочваща и полезна информация.



Този знак ви предупреждава за особености при изпълнение на определени процеси

1. ЕТИКЕТИ ЗА ПРЕДУПРЕЖДЕНИЕ

По агрегата са поставени специални предупредителни етикетчета, за да Ви напомнят за необходимите предпазителни мерки при работа.

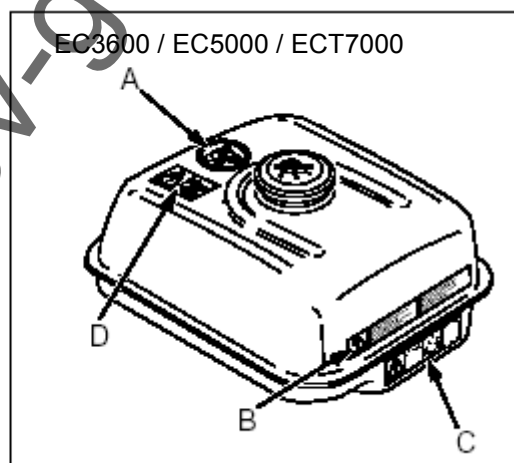
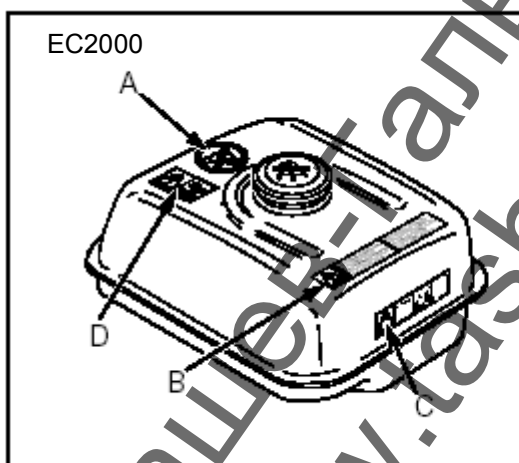

Електрогенераторите на Хонда са проектирани за надеждна и безопасна работа, при спазване на посочените инструкции. **Преди работа прочетете и съобразете работата си с инструкциите посочени в настоящия наръчник.** В противен случай са възможни травми и повреди по материалната част.



Не включвайте генератора в електрическата мрежа

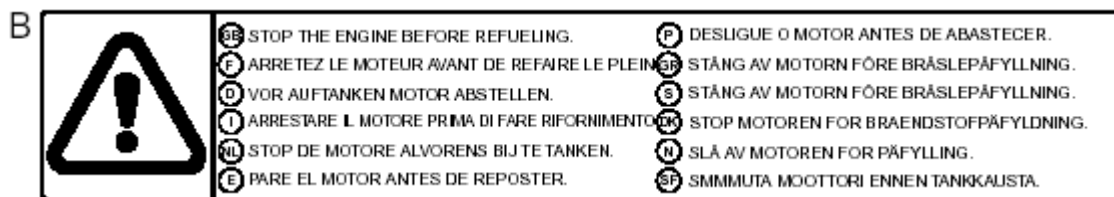

ИЗКЛЮЧЕТЕ ДВИГАТЕЛЯ ПРЕДИ ПРЕЗАРЕЖДАНЕ С ГОРИВО



ПРЕДУПРЕЖДЕНИЕ

- Прочете наръчника
- Отработените газове съдържат CO
- Не стартирайте агрегата в затворени помещения



ПРЕДУПРЕЖДЕНИЕ

- Горещи повърхности: шумозаглушителя остава горещ за известно време след спиране на двигателя

2. ОБОЗНАЧЕНИЯ ПО АГРЕГАТА

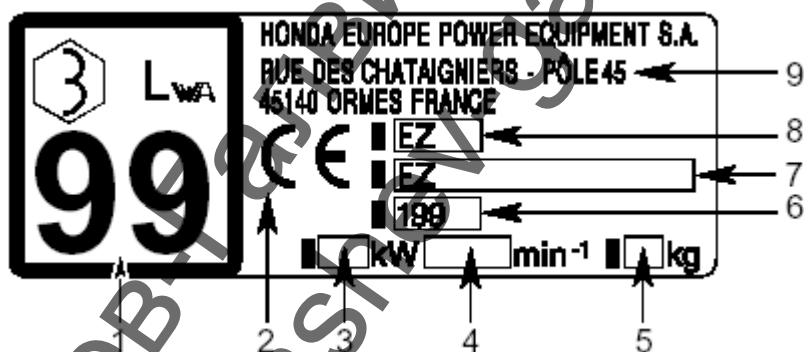

1. Изключително важно е да знаете как да изключвате агрегата бързо при необходимост и да използвате всички уреди. Не допускайте неподготвени лица да си служат с машината.
2. Не допускайте малолетни лица да доближават агрегата по време на работа.
3. Преди стартиране на агрегата винаги правете предварителна проверка съгласно инструкциите за да избегнете инциденти или повреда по материалната част.
4. При работа оставяйте агрегата на поне 1 метър от постройки или друго оборудване.
5. Не използвайте агрегата в закрити и слабо проветриви помещения. Отработените газове съдържат СО, който е опасен, и в определени случаи летален. При работа в закрити помещения освен за вентилацията следете и за спазването на противопожарните изисквания.
6. Разполагайте агрегата на хоризонтална повърхност.
7. Бензинът е силно запалим и при определени обстоятелства е избухлив. Съхранявайте гориво на предвидени за тази цел места. Не пушете при работа с гориво. Не отваряйте капака на резервоара при работещ или топъл двигател. Пазете очите и кожата от попадане бензин. Ако имате разлив на гориво, отстранете машината от мястото и изчакайте бензинът да се изпари преди да започнете работа отново.
8. Не докосвайте въртящите се части, свещта на запалването и шумозаглушителя по време на работа на агрегата.
9. Не използвайте генератора по време на дъжд и ли сняг на открито. Не работете по агрегата с мокри ръце – възможен е токов удар.
10. Свързването на генератора в електрическата мрежа на сгради е допустимо само от квалифициран електротехник и съобразно законите и нормите на страната. Неправилното свързване може да доведе до токови удари, и сериозни повреди по материалната част. Електрическите уреди трябва да бъдат изправни.
11. Инструкциите във връзка с личната безопасност са посочени в “ЕКСПЛОАТАЦИЯ НА ЕЛЕКТРОАГРЕГАТА”

Ташев-Галевни
www.tashev-gallevni.com

II. ОБЩО ОПИСАНИЕ

EC2000 GV

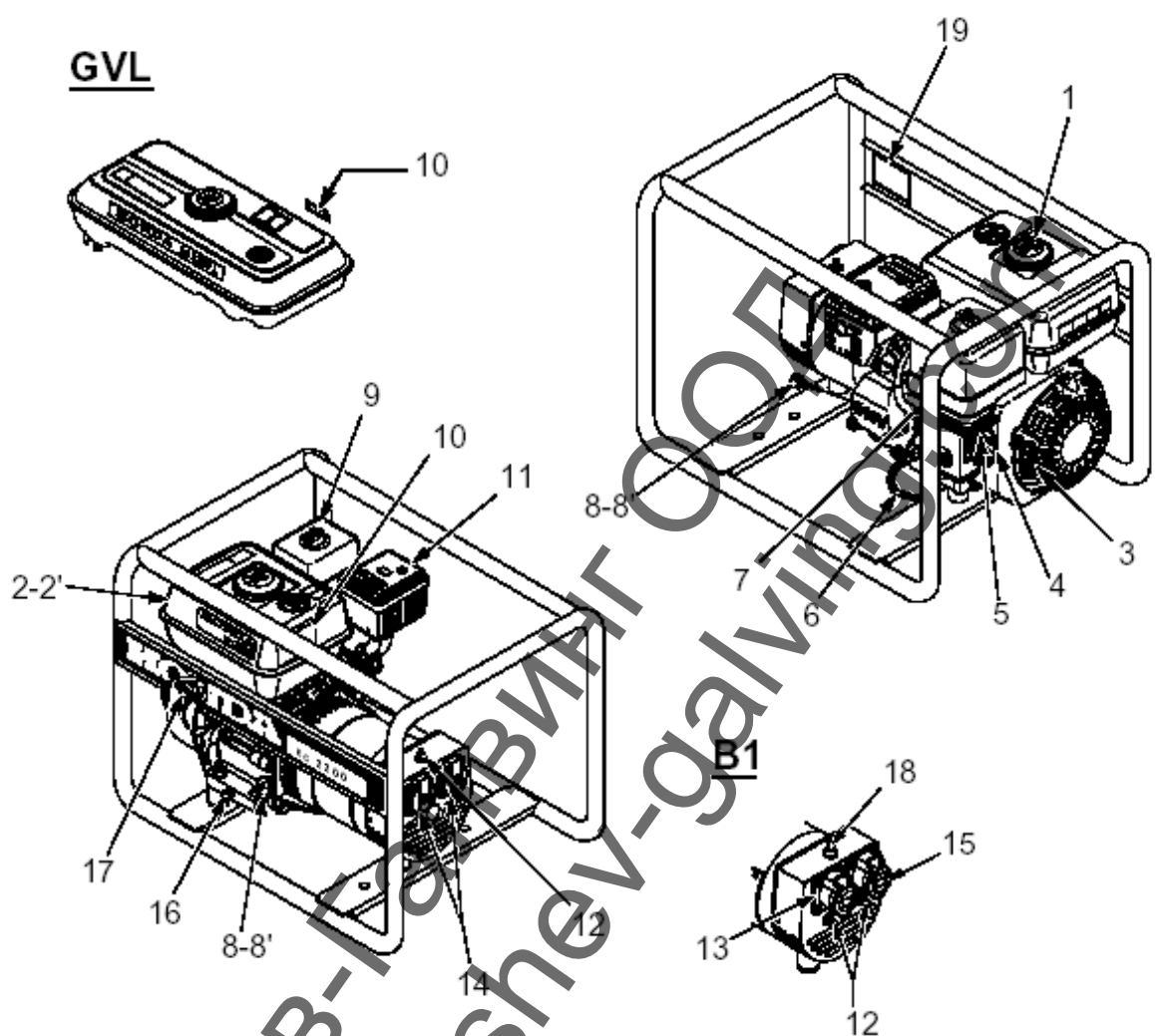

1. Капачка на резервоара
2. Стандартен резервоар гориво 3,6 L
- 2' Голям резервоар гориво 9 L (GVL)
3. Ръчен стартер
4. Горивен клапан
5. Смукач
6. Заземяване
7. Капачка на свещта
8. Капачка дълбокомер за масло (в два варианта 8 и 8')
9. Въздушен филтър
10. Етикет със спецификации
11. Заглушител
12. Прекъсвачи
13. Контакти 230V/16A (сини)
14. Контакти 230V/16A (черни)
15. Контакти 115V/16A (жълти)
16. Пробка за източване на маслото
17. Ключ на двигателя
18. Ключ за избор на напрежение при тип "B" 115V/230V
19. Пластика със серийния номер

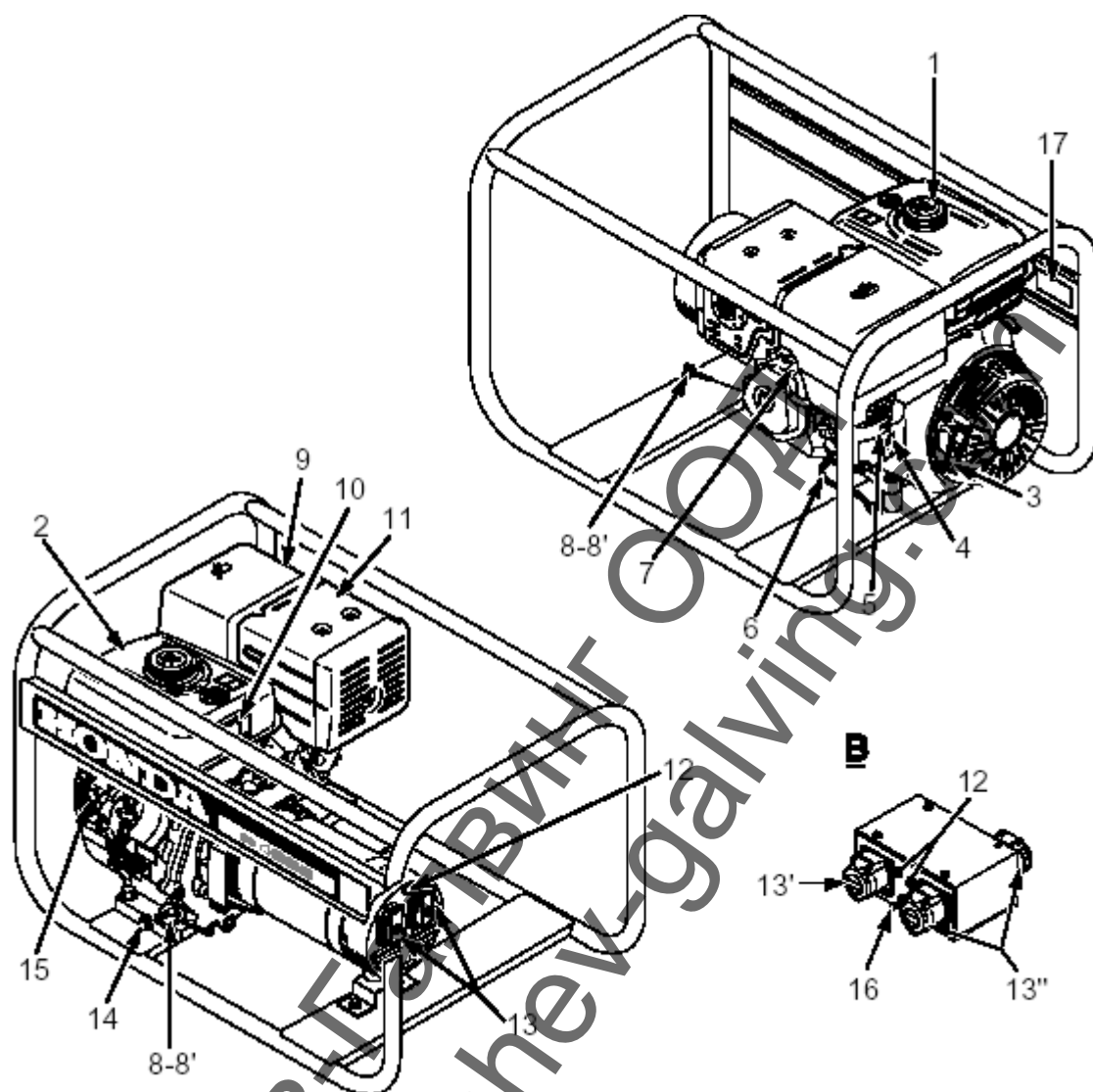

- | | |
|--|---|
| 1. Капачка на резервоара | 11. Заглушител |
| 2. Резервоар гориво | 12. Термична защита |
| 3. Ръчен стартер | 13. Контакти 230V/16A (черни) |
| 4. Горивен клапан | 13' Контакти 230V/16A (сини) |
| 5. Смукач | 13'' Контакти 115V/16A (жълти) |
| 6. Заземяване | 14. Пробка за източване на маслото |
| 7. Капачка на свещта | 15. Ключ на двигателя |
| 8. Капачка дълбокомер за масло (в два варианта 8 и 8') | 16. Ключ за избор на напрежение при тип "B" 115V/230V |
| 9. Въздушен филтър | 17. Пластинка със серийния номер |
| 10. Етикет със спецификации | |

EC5000 GV

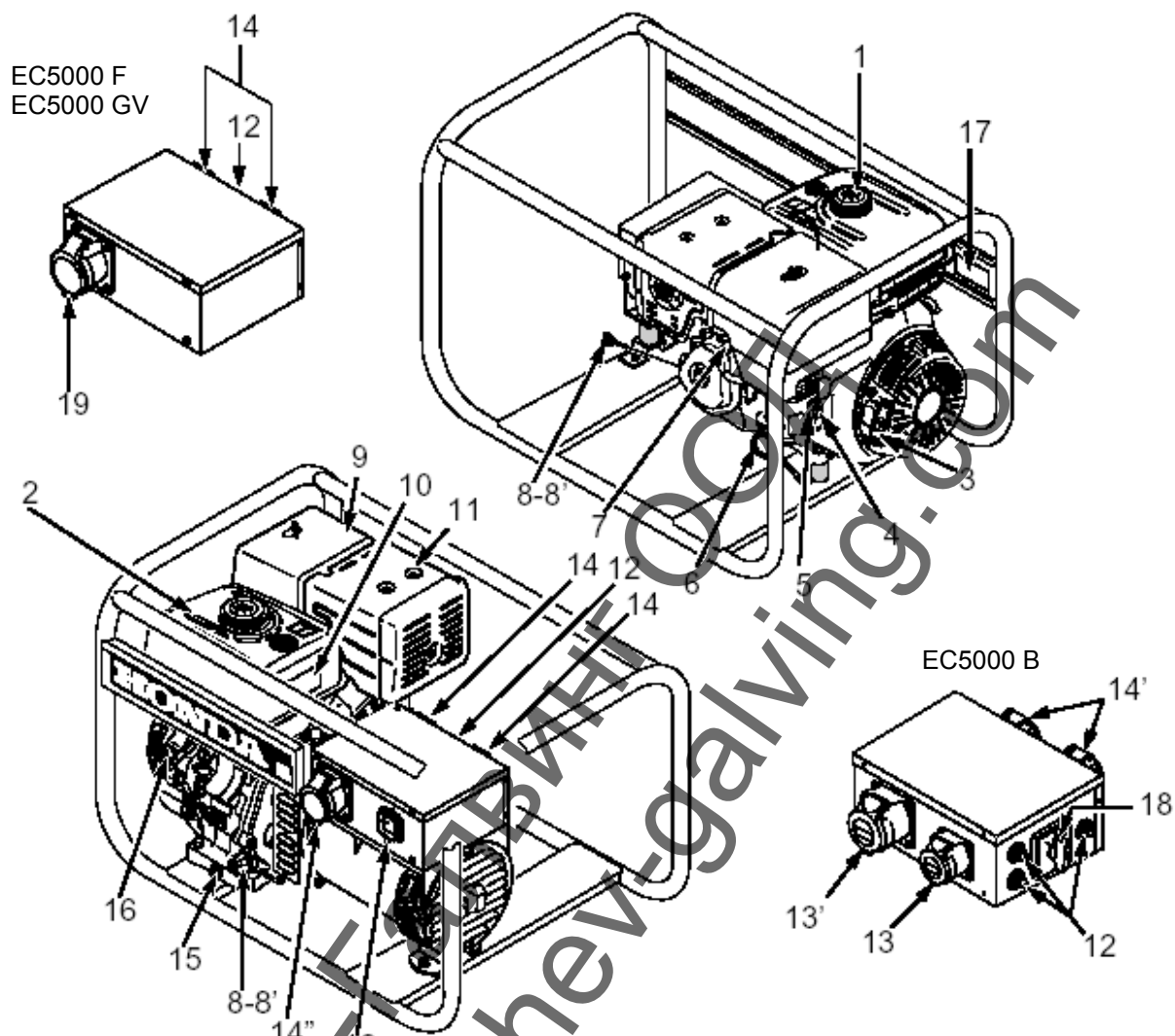

- | | |
|--|---|
| 1. Капачка на резервоара | 13. Контакти 115V/16A (жълти) |
| 2. Резервоар гориво | 13' Контакти 115V/32A (жълти) |
| 3. Ръчен стартер | 14. Контакти 230V/16A (черни) |
| 4. Горивен клапан | 14' Контакти 230V/16A (сини) |
| 5. Смукач | 14'' Контакти 400V/16A (червени) |
| 6. Заземяване | 15. Пробка за източване на маслото |
| 7. Капачка на свещта | 16. Ключ на двигателя |
| 8. Капачка дълбокомер за масло (в два варианта 8 и 8') | 17. Ключ за избор на напрежение при тип "B" 115V/230V |
| 9. Въздушен филтър | 18. Пластика със серийния номер |
| 10. Етикет със спецификации | 19. Контакти 230V/32A (сини) |
| 11. Заглушител | |
| 12. Термична защита | |

III. ПРЕДВАРИТЕЛНА ПРОВЕРКА

ПРЕДУПРЕЖДЕНИЕ!

За да направите тази проверка поставете генератора в стабилно хоризонтално положение, с извадена капачка на свещта и изключен двигател.

Не докосвайте горещите метални детайли по двигателя при проверка нивото на маслото.

1. ПРОВЕРКА НИВОТО НА МАСЛОТО

ВНИМАНИЕ:

- Моторното масло е от изключителна важност за оптималната работа на двигателя и живота на машината.
- Стартирането на двигателя с недостатъчно масло може да доведе до сериозни повреди.
- Не се препоръчва употребата на недетергентни масла.

Използвайте моторните масла на HONDA за 4-тактови двигатели или други подобни класифицирани в категории SG, SF, CC или CD. Маслото SAE 10W30 е препоръчително за обща употреба при всякакви температури, но най-добре е да се избере масло с вискозитет според обичайната температура на околната среда, съгласно таблицата.

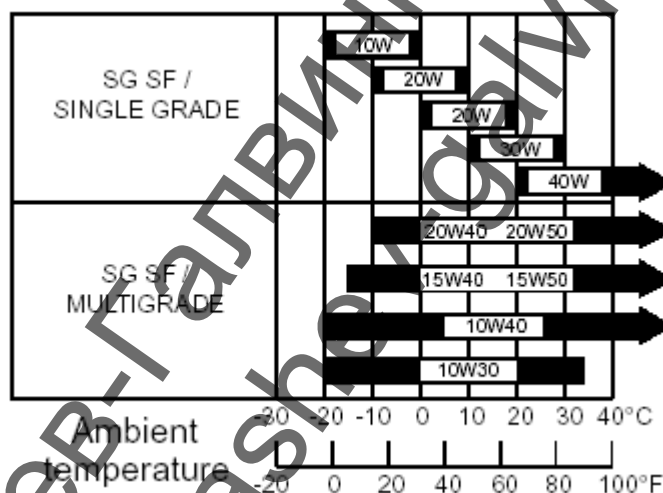

1. Развийте капачката (1) и забършете дълбокомера (2).
2. Вкарайте дълбокомера, без да завивате капачката.
3. Ако нивото на маслото е ниско, долейте необходимото количество до достигане нивото на ръба на отвора.

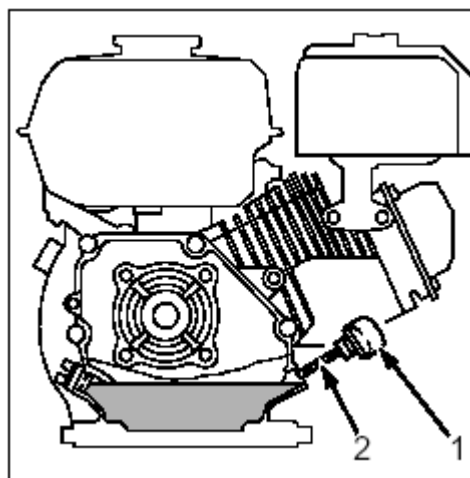

2. ПРОВЕРКА НИВОТО НА ГОРИВОТО



ПРЕДУПРЕЖДЕНИЕ!

Не препълвайте резервоара за гориво. След като го напълните проверете дали капачката е правилно поставена и завита до край.

НЕ ДОПУСКАЙТЕ ДЕЦА ДА ИМАТ ДОСТЪП ДО ГОРИВО.

ВНИМАНИЕ:

- Не използвайте гориво-маслена смес, нито гориво, което е старо или замърсено.
- Погрижете се вода или замърсяване на да не попадат в резервоара.

Обем на резервоара:

Модел	Обем
EC2000	3,6 л.
EC3600	6 л.
EC5000	6,5 л.
ECT7000	6,5 л.

Препоръчително гориво

Използвайте автотомобилен бензин, за предпочитане безоловен, за да се намалят отлаганията по горивната камера.

Ташев-Галвинг ООД
www.tashev-galving.com

IV. ЕКСПЛОАТАЦИЯ НА ЕЛЕКТРОАГРЕГАТА

1. СТАРТИРАНЕ НА ДВИГАТЕЛЯ



2

4

5

6

ВНИМАНИЕ:

- Уверете се, че няма включени ел. консуматори в контактите на генератора.
1. Превключете горивната клапа в положение “ON” (1) (посоката на стрелката сочи отвореното положение “ON”), затворете смукача чрез преместване на лостчето (2) в посока на означението.

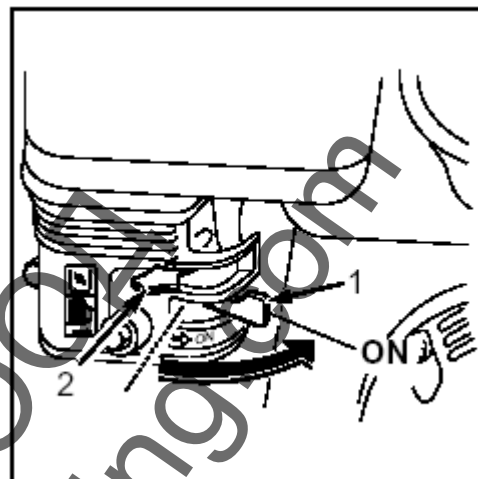

ЗАБЕЛЕЖКА:

Не използвайте смукача при топъл двигател или висока температура на околната среда.

2. Превключете ключа на двигателя на “ON”
3. Дръпнете дръжката на стартера (4) леко, докато усетите опъване и след това дръпнете рязко.

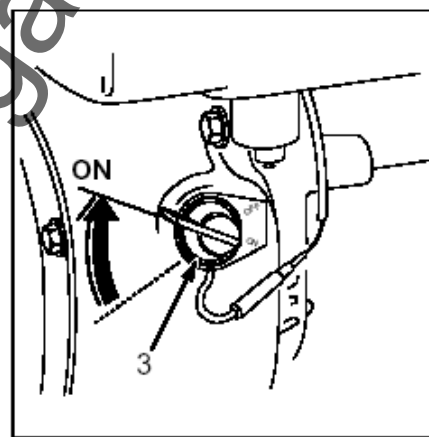
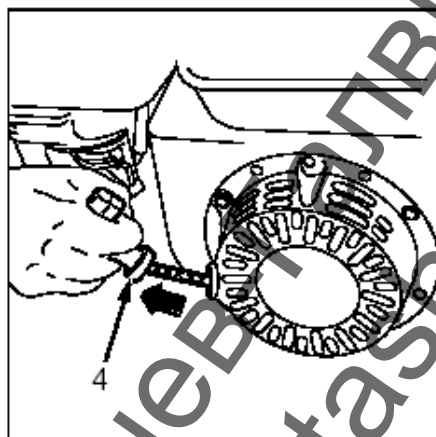

ВНИМАНИЕ:

- Не допускайте ръкохватката на стартера да отскочи обратно срещу двигателя – върнете го полета на мястото му.
- Не доливайте в горивото добавки за запалване – това може да причини избухване при стартирането на двигателя

4. Когато двигателя загрее бавно върнете лостчето на смукача (2) в изходно положение (на противоположната страна на обозначението)

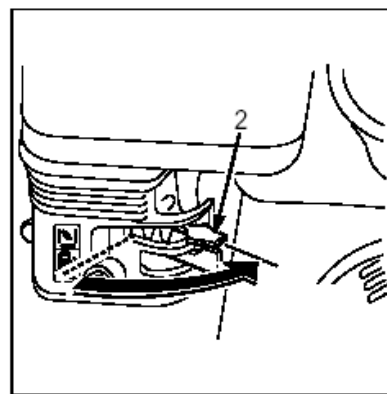

2. ДАТЧИК ЗА МАСЛОТО

Тази система е проектирана да предпази от повреда по двигателя, причинена от недостатъчно масло в картера. При падане равнището на маслото под определено ниво, системата спира двигателя автоматично. (ключът на двигателя остава в положение “ON”)
Дори и да използвате стартера за запалване, двигателя няма да тръгне.

3. СПИРАНЕ НА МАШИНАТА



1. Разкачете всички електроконсуматори от агрегата.
2. Завъртете ключа на двигателя в положение “OFF”. (1)
3. Затворете клапана на горивото (2)

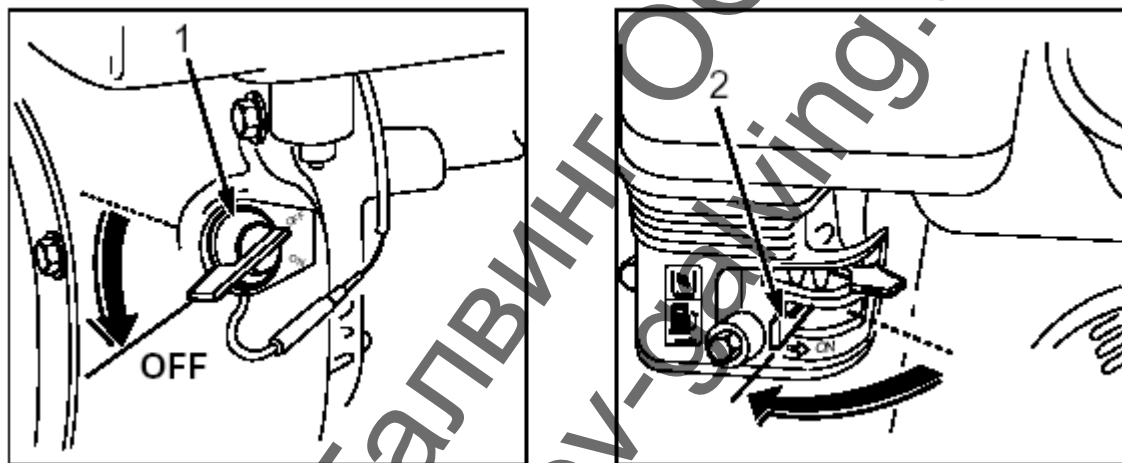

4. РАБОТА НА ГОЛЯМА НАДМОРСКА ВИСОЧИНА

На голяма надморска височина горивната смес е преобогатена, което води до повишена консумация на гориво и намаляване ефективността на двигателя.

При използване на агрегата на височина над 1800 метра, е необходимо да се постави по малка дюза на карбуратора и да се регулира карбуратора. Това трябва да бъде направено единствено от дилър на HONDA.

Независимо, че горивната система ще бъде регулирана, необходимо е да се отчете, че мощността на двигателя ще пада с 3,5 % на 300 метра увеличаване на надморска височина.

ВНИМАНИЕ:

Ефективната работа на агрегата също ще бъде нарушена, ако бъде използван на по-ниска надморска височина от настройката на карбуратора; бедната горивна смес ще доведе до прегряване и потенциални сериозни повреди.

5. РАБОТА НА ЕЛЕКТРОГЕНЕРАТОРНАТА ЧАСТ

Вашият генератор HONDA е надеждна машина, проектирана в максимална степен да осигури вашата безопасност при работа. Но ако не следвате инструкциите за работа с електрическата част, винаги съществува опасност от електрически удар.



ПРЕДУПРЕЖДЕНИЕ!

- Никога не свързвайте електрогенератора в главен контакт.
- Не свързвайте към генератора никакви ел.консуматори преди да стартирате агрегата.
- Не променяйте по никакъв начин вътрешното за генератора електрическо свързване.
- Не променяйте по никакъв начин работния режим на двигателя: напрежението и честотата на ел.генератора са пряко свързани с оборотите на двигателя. Тези настройки са направени фабрично.
- Включвайте само изправни електроуреди. Ел.уреди с метален корпус трябва да бъдат свързани с три проводен кабел (със заземяване) за да се избегнат рискове от електрически удар.
- Включвайте само машини, чието ел.потребление и необходимо напрежение съвпада с показателите на генератора.
- Защитата от токови удари зависи пряко от прекъсвачите за късо съединение, които са специално предвидени за този генератор. Ако прекъсвачите имат нужда от подмяна, трябва да бъдат заменени с предпазители, които имат точно същите характеристики.
- Поради силните механични натоварвания по време на работа употребявайте гъвкави кабели с гумирана обвивка (в съответствие със стандарт IEC 245-4)
- Не е задължително заземяване на генератора.
- Кабелите, с които включвате генератора трябва внимателно да бъдат подбрани и поддържани. Безопасността на потребителите зависи от доброто състояние на изолацията. В случай на дефект, кабелите трябва да бъдат подменени, а не ремонтирани. Изберете дължината и сечението на проводниците в зависимост от работата, която ще се извършва:

Кабел (мм ²)	Макс. дължина (м)	Ток (А)	Еднофазов (kW) (cos φ = 1)	Трифазов (kW) (cos φ = 0.8)
1,5	25	10	2,3	5,5
2,5	40	16	3,7	8,8
4	60	28	6,5	15,5

Стойността за допустимото напрежение по линията пада с 7 V, тока с 7 A за всеки 1 мм² кабел:

- околна температура 20° C
 - напълно развит кабел, за да се избегне нарушение на изолацията от прегряване,
 - съобразно препоръките на производителя на кабела
- Не се препоръчва употребата на генератора за захранване на електронна техника – телевизори, HiFi, компютри.
 - Избягвайте пренатоварването на електроагрегата Следните правила трябва да бъдат съблюдавани за оптимална работа на генератора:
 - сумата на потребяваната мощност от всички включени консуматори, трябва да бъде съобразно допустимите показатели за ел.генератора,

- някои консуматори потребяват по-висока мощност при включването си, отколкото е посочената им номинална мощност (например ел.двигатели и компресори) Препоръчително е по тези въпроси да се консултирате с вашия HONDA дилър.
- не превишавайте максимално допустимия ток за отделен контакт
- Електрогенератора не трябва да бъде натоварван до номиналната си мощност, ако не може да се осигури нормално охлаждане. (атмосферно налягане 100кPa) При използване на електрогенератора в неблагоприятни условия, се погрижете да намалите товара му.

6. ИНФОРМАЦИЯ ОТНОСНО КОНСТРУКЦИОННИ ОСОБЕНОСТИ НА ГЕНЕРАТОРА

- Генераторните намотки не са свързани към земя; системата е обезопасена конструкционно и намаля рисковете от токов удар. Строго се забранява свързването на намотките към заземяването, освен в случаите, когато използвате за тази цел 30mA разделител ключ-прекъсвач на веригата за предпазване на работещите хора. Инсталацията на такъв прекъсвач трябва да бъде направена от квалифициран електротехник и задължително трябва да заземите всички консуматори.

Разделителния ключ-прекъсвач на веригата служи като защита от нарушена изолация. Той прекъсва веригата при наличие на нарушена изолация между електропровода и земята.

ЕСТ 7000 (230/400V)

- Трите 230 V еднофазови контакта са свързани паралелно на изхода на намотките, които специално усилен да издържат на ток 20A. Посоченият в спецификациите единичен изход от 230 V е достъпен единствено в тези контакти, и то при ненатоварен трифазен изход на генератора. Никога не свързвайте трифазния изход към еднофазна разпределителна кутия. Когато използвате едновременно 230 V еднофазов и 400 V трифазов ток, токът на отделна фаза не трябва да надхвърля 10 A.

Пример: Достъпна мощност от контактите за едновременно еднофазно и трифазно натоварване.

Трифазно	0	3000 W	4000 W	5000 W	6000 W	7000 W
Монофазно	4500 W	1300 W	950 W	650 W	300 W	0

- Този тип електроагрегати има термична защита, която прекъсва електрическата верига при пренатоварване. Ако спре токоподаването по време на работа, това може да се дължи на пренатоварване и последващо прекъсване на захранващата верига от термичния прекъсвач. В този случай изчакайте няколко минути, отстранете причината за претоварването, след това натисната бутона (1) който се намира в близост до контактите. Термичната защита е настроена за спецификациите на машината, ако има нужда от нейната подмяна, използвайте оригинални части на HONDA.

7. РАБОТА

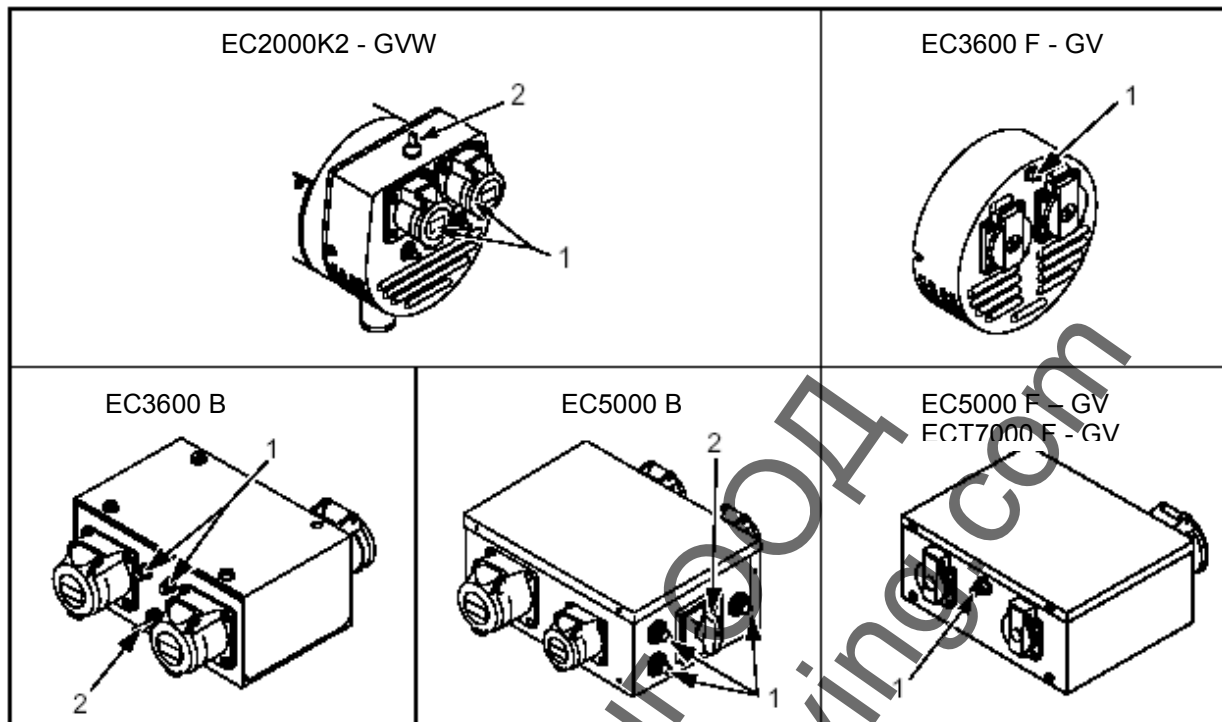

1. За модели тип В1 и В – изберете напрежението с ключа (2)
2. Включете консуматорите в контактите, като внимавате да не надхвърлите максимално допустимата мощност.
3. Уверете се дали прекъсвача на веригата е включен

Спазвайте стриктно графика за поддръжка на агрегата, за да разчитате на безупречна и надеждна работа на машината.



ВНИМАНИЕ:

- Двигателя и шумозаглушителя се загреват по време на работа и са в състояние да предизвикат изгаряне или да възпламенят горими материали, ако са разположени в близост до тях. Оставете двигателя да изстине 15 мин. преди да започнете работа по обслужването му.
- Използвайте само оригинални резервни части на HONDA. Части, които не съвпадат с проектираните характеристики на HONDA, може да доведат до повреди по агрегата.

V. ПОДДРЪЖКА

1. ГРАФИК

ИНТЕРВАЛ Поддръжката се извършва в посочените интервали месеци или отработени часове, което от двете настъпи по-скоро		при всеки пуск	1-ви месец или след 20 часа	на всеки 3 месеца или 50 часа	на всеки 6 месеца или 100 часа	на всяка година или 300 часа
Механизъм	Действие					
Моторно масло	проверка ниво					
	смяна					
Елемент на въздушния филтър	подмяна					
	проверка					
	почистване			(1)		
Утаител	почистване					
Свещ	почистване и регулиране					
Горивна камера и клапани	почистване					(2)
Клапани	проверка и регулиране					(2)
Резервоар и филтър	почистване					(2)
Горивопровод	Проверка, подмяна при нужда					

ЗАБЕЛЕЖКА:

(1) почиствайте по-често ако работите в запрашена среда

(2) ако не разполагате с необходимите инструменти и квалификация, се обърнете към вашия HONDA дилър.

2. СМЯНА НА МОТОРНОТО МАСЛО

ВНИМАНИЕ:

- Честият и продължителен контакт с отработено моторно масло увеличава риска от рак на кожата.
- За улеснение източвайте моторното масло докато двигателя е все още топъл.

1. Развийте капачката за източване на масло (2) и капачката дълбокомер за доливане (1). Излейте маслото.
2. Поставете на мястото капачката за източване (2) в комплект с уплътнението(3) и затегнете добре.
3. Долейте моторно масло от препоръчителния тип и проверете нивото му.

Необходимо масло:

EC2000: 0.6 L

EC3600 – EC5000 – EC7000: 1.1 L

ЗАБЕЛЕЖКА:

Защита на околната среда: отработеното моторно масло е сериозен източник на екологично замърсяване. Препоръчваме ви да предавате маслото в депа за рециклиране.

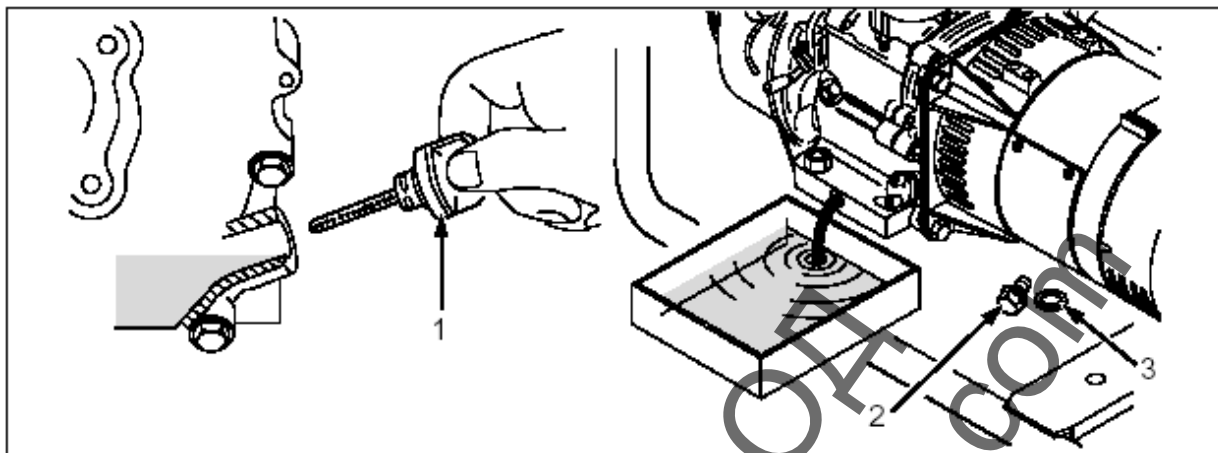

3. ОБСЛУЖВАНЕ НА ВЪЗДУШНИЯ ФИЛТЪР

Двигателят не би работил в оптимален режим, ако въздушния филтър е замърсен. Много е важно да обслужвате редовно въздушния филтър.

ПРЕДУПРЕЖДЕНИЕ!

Никога не използвайте бензин или други запалими разтворители за почистване на филтърния елемент: тези вещества може да предизвикат запалване и повреди по филтъра.

ЕС2000К1

1. Отстранете крилчатата гайка (1) и капака на филтъра (2). Отстранете елементите (3) и (4) и ги отделете един от друг. Проверете внимателно дали елементите не са скъсани или задръстени; при нужда ги подменете.

2. Хартиен елемент (3): тръснете елемента няколко пъти върху твърда повърхност да се освободи от натрупаната мръсотия или го продухайте с въздух отвътре-навън. Никога не бършете елемента! В случай на много силно замърсяване го подменете.

3. Пенест (дунапренен) елемент (4)

- измийте елемента в разтвор от топла вода и непенлив миеш преперат, изплакнете го обилно с вода и го оставете да изсъхне или

- измийте с негорим разтворител и го оставете да изсъхне напълно.

- напоете елемента с чисто моторно масло, след това леко го изцедете, за да отделите излишното. Ако е останало в повече масло при запалване на двигателя ще се отделя дим няколко минути.

4. Подредете отново уплътнението (5), елементите (3) и (4), капака (2) и затегнете крилчатата гайка (1)

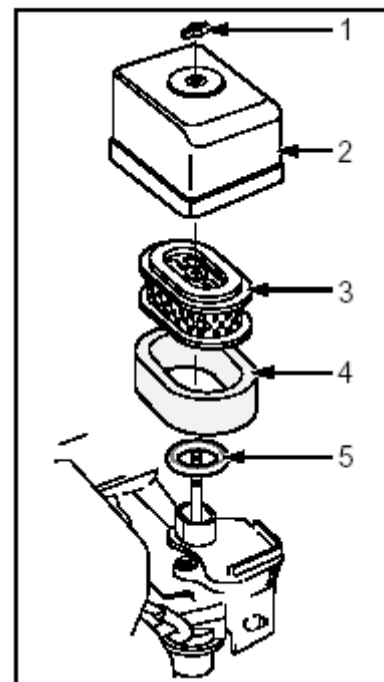

ВНИМАНИЕ:

- Не използвайте генератора без въздушен филтър на двигателя, за да не го повредите.

1. Отстранете крилчатата гайка (1) и капака на филтъра (2). Отстранете и крилчатата гайка (5), елементите (3) и (4) ги отделете един от друг. Проверете внимателно дали елементите не са скъсани или задръстени; при нужда ги подменете.

2. Хартиен елемент (3): тръснете елемента няколко пъти върху твърда повърхност да се освободи от натрупаната мръсотия или го продухайте с въздух отвътре-навън. Никога не бършете елемента! В случай на много силно замърсяване го подменете.

3. Пенест (дунапренен) елемент (4)

- измийте елемента в разтвор от топла вода и непенлив миещ препарат, изплакнете го обилно с вода и го оставете да изсъхне или измийте с негорим разтворител и го оставете да изсъхне напълно.

- напоете елемента с чисто моторно масло, след това леко го изцедете, за да отделите излишното. Ако е останало в повече масло при запалване на двигателя ще се отделя дим няколко минути.

4. Подредете отново елементите (3) и (4), гайката (5), капака (2) и затегнете крилчатата гайка (1)

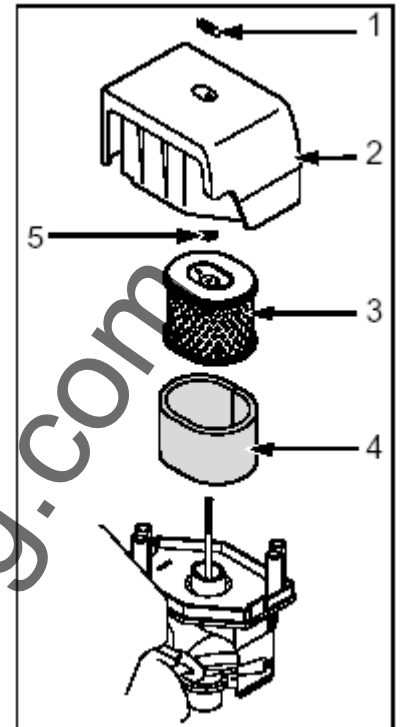

ВНИМАНИЕ:

- Не използвайте генератора без въздушен филтър на двигателя, за да не го повредите.

4. ПОЧИСТВАНЕ НА УТАИТЕЛЯ

Затворете горивния клапан. Развийте чашката на утаителя (1) и O-пръстена (2). Измийте ги в негорим разтворител. Изсушете ги и ги монтирайте отново. Отворете горивния клапан и проверете дали има разлив на гориво.

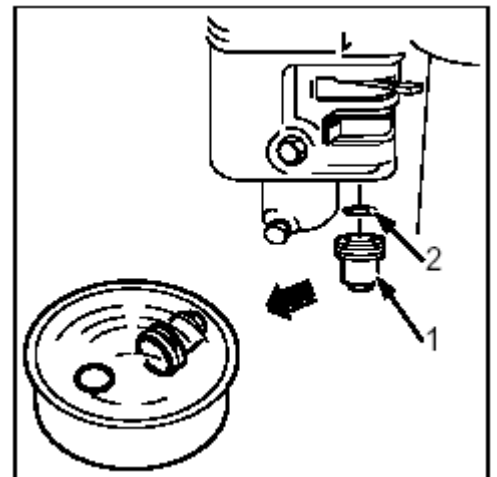

5. ОБСЛУЖВАНЕ НА СВЕЦТА НА ЗАПАЛВАНЕТО

Препоръчителни свещи:

BPR-6ES (NGK), W20EPR-U (NIPPONDENSO Co., Ltd.)

ВНИМАНИЕ:

- Използвайте само препоръчителните свещи
- Неподходящи свещи може да причинят повреда по двигателя

ПРЕДУПРЕЖДЕНИЕ!

Не пипайте свещта или шумозаглушителя на двигателя по време на работа, защото рискувате сериозно да се изгорите.

1. Махнете капачката и развийте свещта като използвате ключ.
2. Огледайте свещта добре и я подменете, ако забележите голям нагар по електродите или повреди по изолаторната част. Почиствайте свещта с телена четка.

ВНИМАНИЕ:

- Не почиствайте свещта с прахово продухване
3. Измерете просвета между електродите – трябва да бъде между 0,7 и 0,8 мм. Внимателно огъвайте електродите, ако се налага да се настройват.
 4. Проверете състоянието на шайбата и след това затегнете свещта на мястото ѝ с ръка доколкото може.
 5. След това с ключа за свещ направете 1/2 оборота затягане ако сте сложили нова свещ и 1/4-1/8 оборота ако използвате старата свещ. Поставете капачката на свещта.

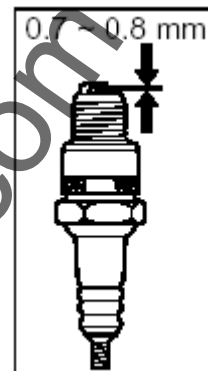

ВНИМАНИЕ:

Свещта трябва да е добре затегната, в противен случай ще прегрява и може да причини повреда по двигателя.

Ташев-Галвинг ООД
www.tashev-galving.com

VI. ТРАНСПОРТИРАНЕ И СЪХРАНЕНИЕ

1. ТРАНСПОРТИРАНЕ НА ЕЛЕКТРОАГРЕГАТА

ПРЕДУПРЕЖДЕНИЕ!

Преди да транспортирате агрегата се уверете, че ключа на двигателя е в положение “OFF”. При транспортиране дръжте клапана за гориво затворен и не наклоняйте генератора, за да избегнете разлив на гориво.

2. СЪХРАНЕНИЕ ЗА ПРОДЪЛЖИТЕЛНО ВРЕМЕ

1. Складовото пространство не трябва да е влажно и запрашено.
2. Източете горивото:
 - затворете горивния клапан и излейте утаителната чашка (1)
 - отворете горивния клапан (в положение “ON”). Източете горивото от резервоара в подходящ съд.
 - поставете отново O-пръстена (2) и затегнете утаителната чашка (2) добре.
 - източете горивото и от карбуратора като развийте болта (3)
3. Сменете моторното масло
4. Махнете свещта и сипете една супена лъжица моторно масло в цилиндъра на двигателя. Бавно издърпайте ръкохватката на ръчния стартер, за да се разнесе маслото и спрете буталото в GMT (в най-горно положение). В това положение са затворени всмукателния и изпускателния клапан.

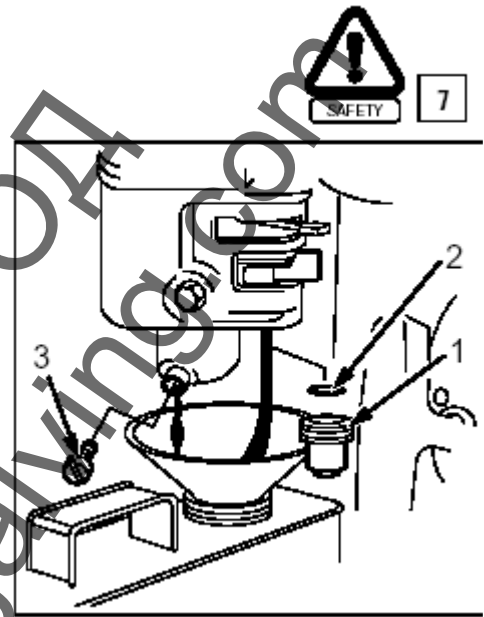

ТашевТашевит-9акно9акно

www.tashev-tashev.com

VII. ОТСТРАНЯВАНЕ НА ПРОБЛЕМИ ПРИ РАБОТА

Проблем	Причина
Двигателя не се стартира	<ol style="list-style-type: none">1. Ключът е в положение “OFF”2. Горивния клапан е затворен или няма гориво в резервоара3. Нивото на маслото е прекалено ниско4. Свещта е повредена или просвета между електродите е неправилен5. Включени са консуматори в контактите на генератора
Двигателя се стартира трудно или губи мощност	<ol style="list-style-type: none">1. Замърсен въздушен филтър2. Горивният филтър или горивната система са замърсени3. Запушен е вентилационния отвор на резервоара
Няма ток в контактите на агрегата	<ol style="list-style-type: none">1. Термопрекъсвачът на веригата не е натиснат2. Включеното оборудване е повредено

Ако не успеете да отстраните посочените проблеми се свържете с вашия HONDA дилър.

Ташев-Галвинг ООД
www.tashev-galving.com

ЕЛ.СХЕМА

EC2000

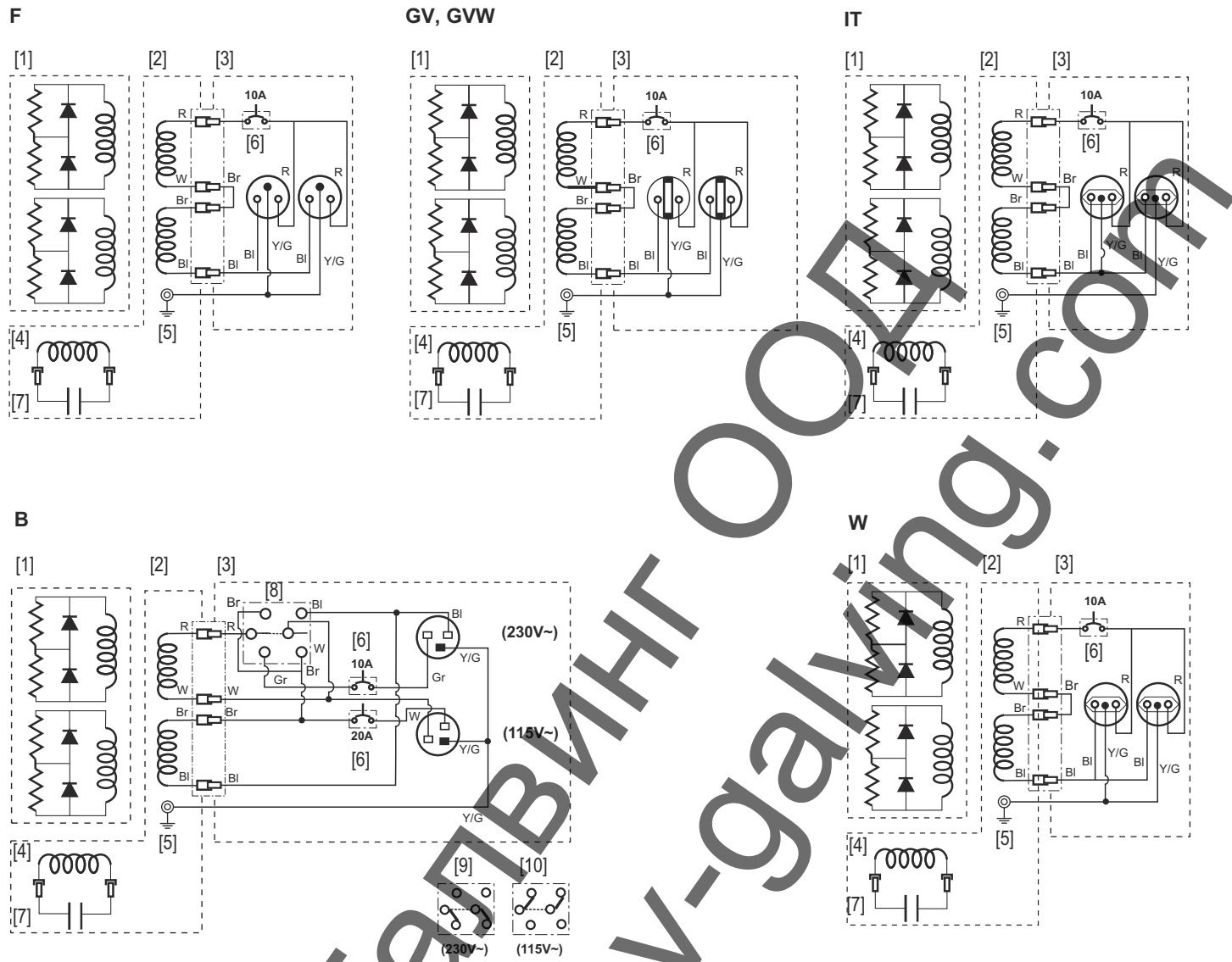

- [1] Ротор
- [2] Статор
- [3] Щепсел
- [4] Намотка
- [5] Заземяване
- [6] Прекъсвач
- [7] Кондензатор
- [8] Ключ (115 V~ / 230 V~)
- [9] Ключ 230 V~ позиция
- [10] Ключ 115 V~ позиция

ОБОЗНАЧЕНИЕ НА ЦВЕТОВЕТЕ

Br	Кафяво
G	Зелено
Gr	Сиво
Bl	Синьо
R	Червено
W	Бяло
Y	Жълто

EC3600

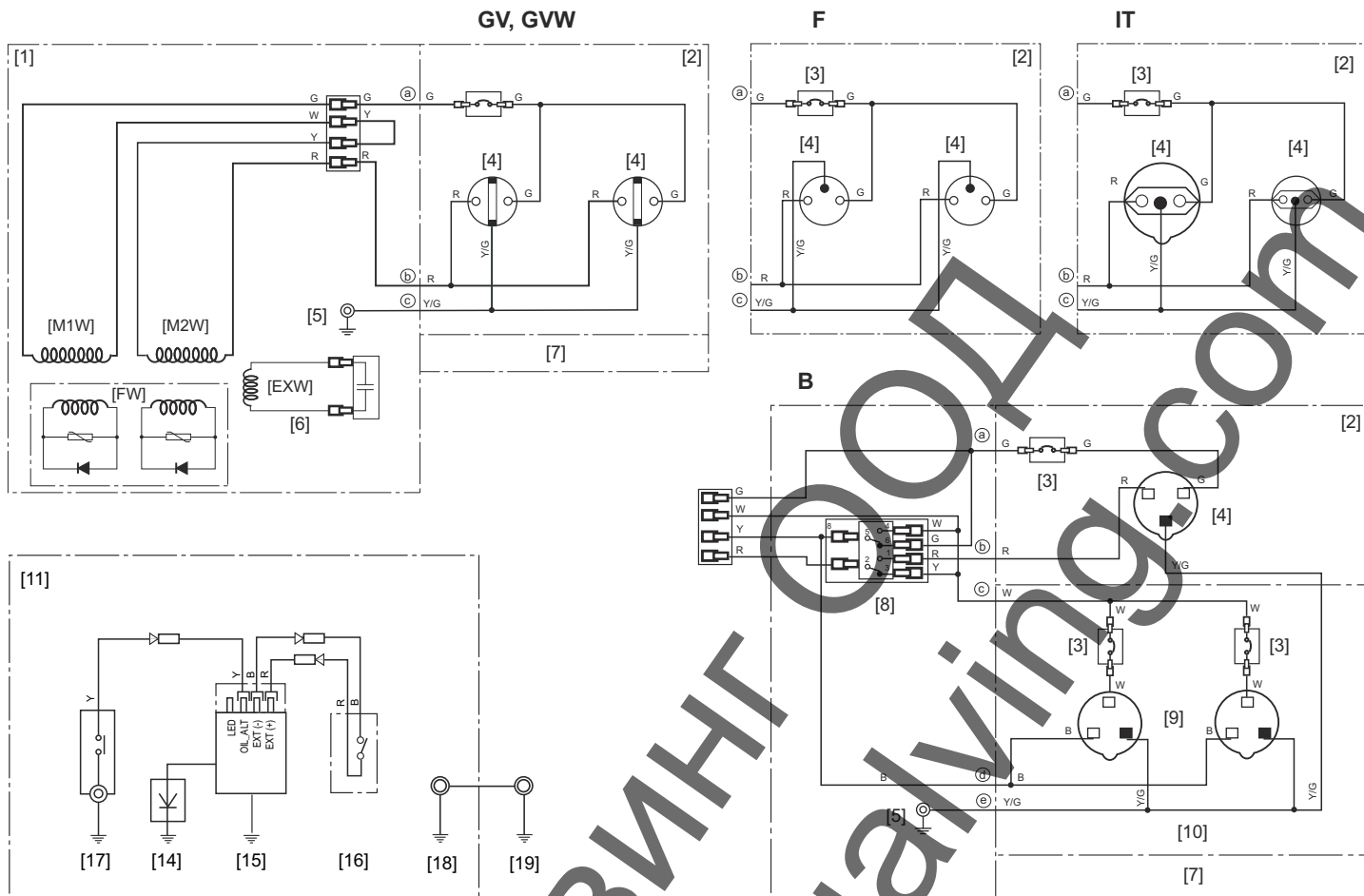

- [1] Генераторен блок
- [2] AC изходи
- [3] Термо прекъсвач
- [4] Щепсели 230 V / 16 A (синьо)
- [5] Заземяване
- [6] Кондензатор 22 μ F
- Контролен блок
- [8] Ключ за избор на волтаж 115 / 230V
- [9] Щепсел 115 V / 16 A (жълто)
- [10] AC outlet 115 V

[M1W] [M2W] Статорна намотка
 [EXW] Възбудителна намотка
 [FW] Полева намотка

- [11] Блок на двигателя
- [12] Тг-таг бр.
- [13] Датчик масло
- [14] Свещ
- [15] Намотка
- [16] Ключ на двигателя [7]
- [17] Ключ на датчика на маслото
- [18] Заземяване на двигателя
- [19] Заземяване на рамката

Обозначение на цветовете

B	Черно
Bl	Синьо
G	Зелено
R	Червено
W	Бяло
Y	Жълто
Y/G	Жълто / Зелено

EC5000

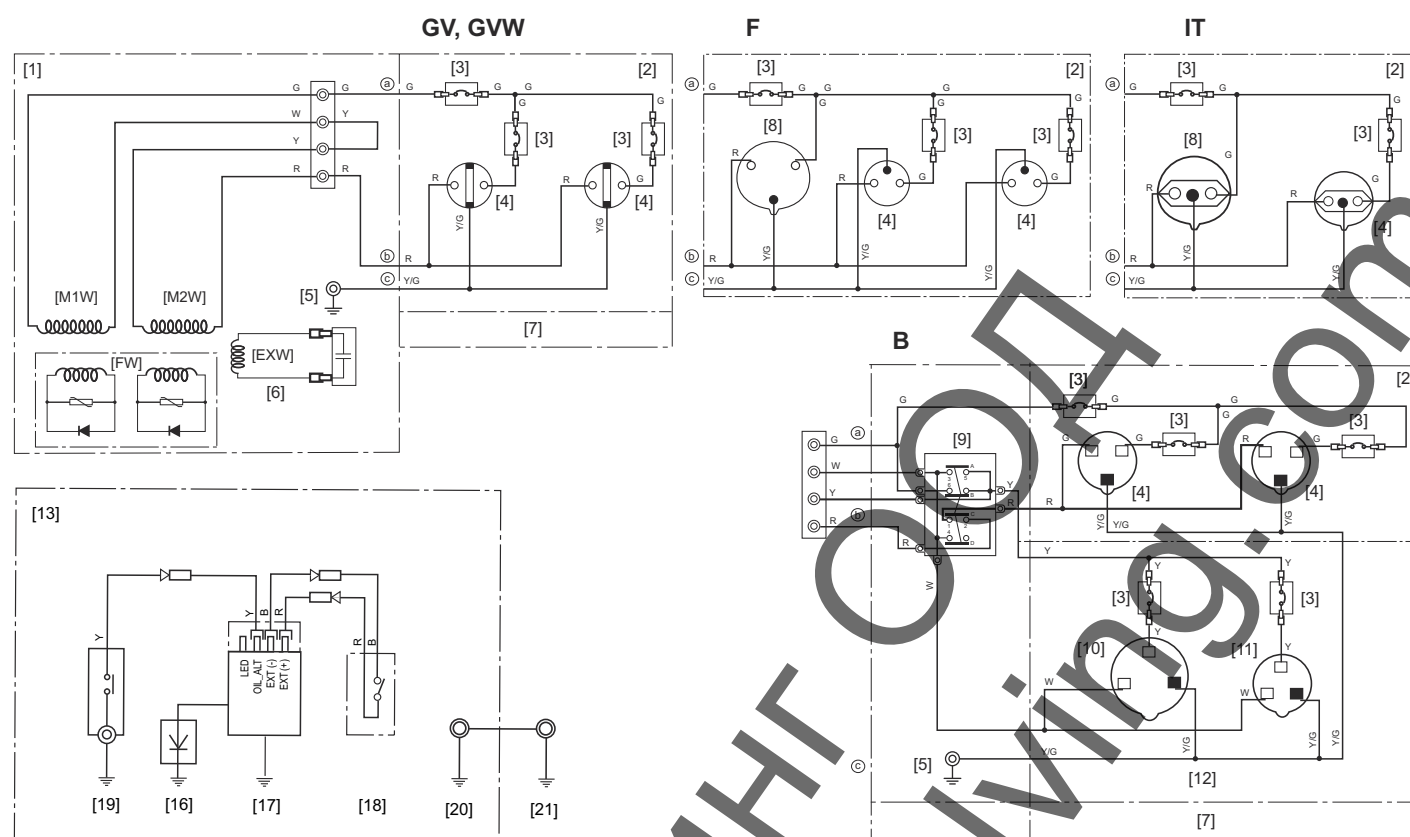

- [1] Генераторен блок
- [2] AC изходи
- [3] Термо прекъсвач
- [4] Щепсел 230 V / 16 A (синьо)
- [5] Заземяване
- [6] Кондензатор 35 μ F
- [7] Контролен блок
- [8] Щепсел 230 V / 32 A (синьо)
- [9] Ключ за избор на волтаж 115 / 230V
- [10] Щепсел 115 V / 32 A (жълто)
- [11] Щепсел 115 V / 16 A (жълто)

- [12] AC изходи 115 V
- [13] Блок на двигателя
- [14] Tr-tag бр.
- [15] Датчик за масло
- [16] Свещ
- [17] Намотка
- [18] Ключ на двигателя
- [19] Ключ на датчика за маслото
- [20] Заземяване на двигателя
- [21] Заземяване на рамката

[M1W] [M2W] Статорна намотка
 [EXW] Възбудителна намотка
 [FW] Полева намотка

Обозначение на цветовете

B	Черно
Bl	Синьо
G	Зелено
R	Червено
W	Бяло
Y	Жълто
Y/G	Жълто / Зелено

ECT7000

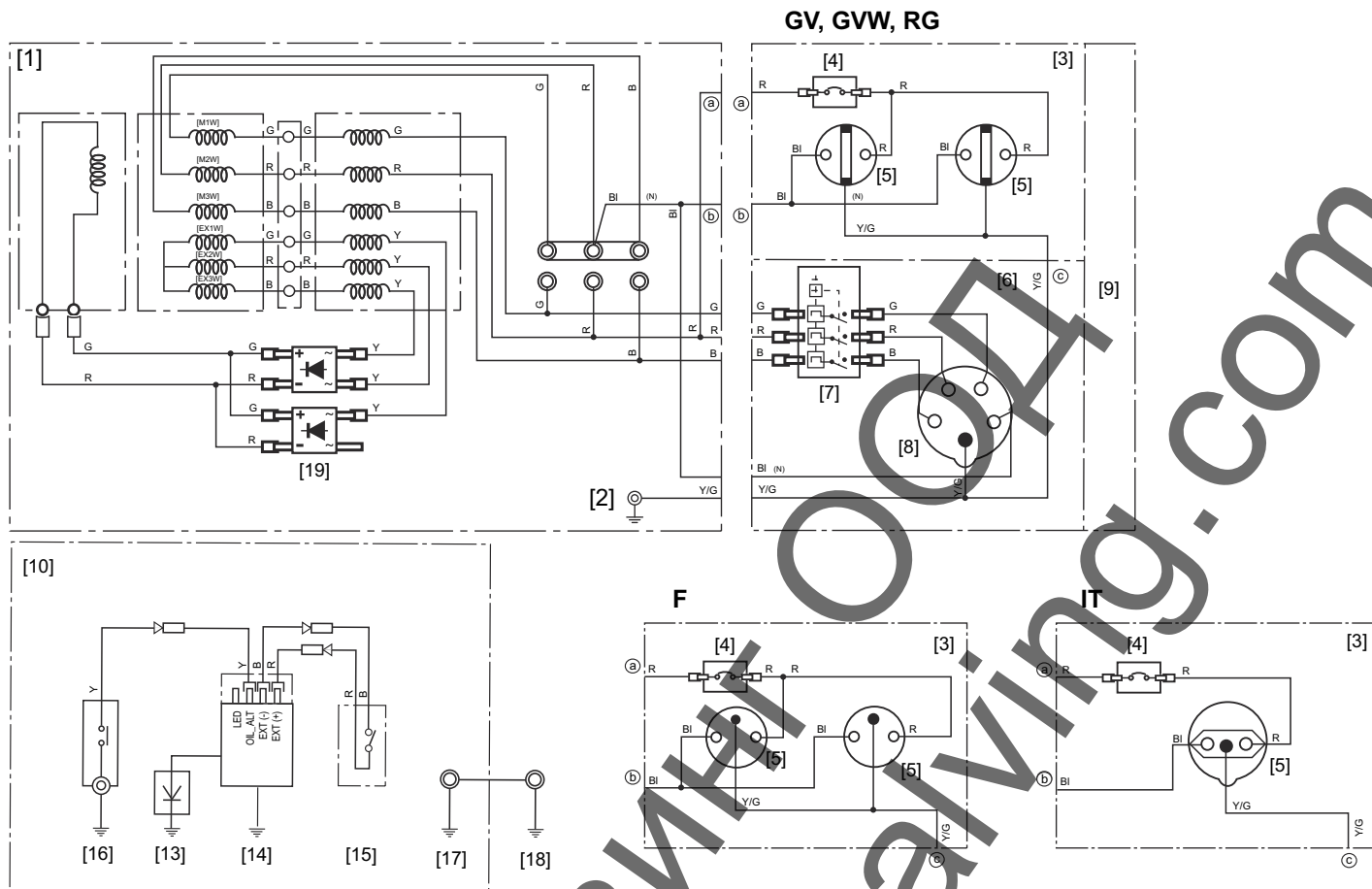

- [1] Генераторен блок
- [2] Заземяване
- [3] АС изходи 230 V
- [4] Термо прекъсвач
- [5] Щепсели 230 V / 16 A (синьо)
- [6] АС изходи 400 V
- [7] Ключ на предпазителя 400 V / 10 A
- [8] Щепсел 400 V / 16 A (червен)
- [9] Контролен блок
- [10] Блок на двигателя

- [11] Т-таг бр.
- [12] Датчик за масло
- [13] Свещ
- [14] Намотка
- [15] Ключ на двигателя
- [16] Ключ на датчика за маслото
- [17] Заземяване на двигателя
- [18] Заземяване на рамката
- [19] Диоди
- (N) Неутрална

[M1W] [M2W] [M3W] Статорна намотка
 [EX1W] [EX2W] [EX3W] Възбудителна намотка

Обозначение на цветовете

B	Черно
Bl	Синьо
G	Зелено
R	Червено
W	Бяло
Y	Жълто
Y/G	Жълто / Зелено

VIII. СПЕЦИФИКАЦИИ

РАЗМЕРИ	EC2000 GV	EC3600 GV
РАЗМЕРИ ДхШхВ (mm)	585 x 435 x 440	800 x 550 x 540
ТЕГЛО (kg)	35	58
ОБЕМ НА РЕЗЕРВОАРА (L)	3,6	6
ГЕНЕРАТОРНО ТЯЛО		
НОМИНАЛНО ИЗХОДНО НАПРЕЖЕНИЕ (V)	230	
НОМИНАЛНА ЧЕСТОТА (Hz)	50	
НОМИНАЛЕН ТОК (A)	8,7	15,5
НОМИНАЛНА МОЩНОСТ (VA)	2000	3400
МАКСИМАЛНА МОЩНОСТ (VA)	2000	3800
ФАЗИ	Еднофазен	
НИВО НА ШУМА (на 1м. разстояние)	86,5 db (A)	85,5 db (A)
СИЛА НА ШУМА	98 db (A)	99 db (A)
ДВИГАТЕЛ		
МОДЕЛ	бензинов двигател GX160	бензинов двигател GX270
ТИП	4 тактов, едноцилиндров, OHV	
РАБОТЕН ОБЕМ	163 cm ³	270 cm ³
КОМПРЕСИЯ	8,5:1	8,2:1
СКОРОСТ	3000 rpm	
ОХЛАЖДАНЕ	ВЪЗДУШНО	
ЗАПАЛВАНЕ	Магнит на маховика	
ОБЕМ МАСЛО	0,6 L	1,1 L
СВЕЩ	BPR-6ES (NGK), W20EPR-U (NIPPONDENSO Co., Ltd.)	

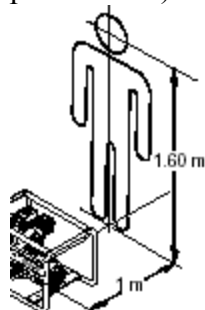

СПЕЦИФИКАЦИИ

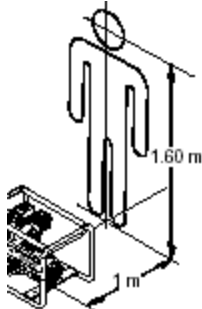
РАЗМЕРИ	ЕС5000 GV	ЕСТ7000 GV	
РАЗМЕРИ ДхШхВ (mm)	800 x 550 x 540		
ТЕГЛО (kg)	75	77	
ОБЕМ НА РЕЗЕРВОАРА (L)	6,5		
ГЕНЕРАТОРНО ТЯЛО			
ФАЗИ	Еднофазен	Еднофазен	Трифазен
НОМИНАЛНО ИЗХОДНО НАПРЕЖЕНИЕ (V)	230	230	400
НОМИНАЛНА ЧЕСТОТА (Hz)	50		
НОМИНАЛЕН ТОК (A)	24	20 (cos φ=1)	10 (cos φ=0,8)
НОМИНАЛНА МОЩНОСТ (VA)	5500	4500 (cos φ=1)	6500 (cos φ=0,8)
МАКСИМАЛНА МОЩНОСТ (VA)	6000	5000 (cos φ=1)	7000 (cos φ=0,8)
НИВО НА ШУМА (на 1м. разстояние)	88,1 db (A)		
			
СИЛА НА ШУМА	100 db (A)		
ДВИГАТЕЛ			
МОДЕЛ	бензинов двигател GX390K1		
ТИП	4 тактов, едноцилиндров, OHV		
РАБОТЕН ОБЕМ	389 cm ³		
КОМПРЕСИЯ	8,0:1		
СКОРОСТ	3000 rpm		
ОХЛАЖДАНЕ	ВЪЗДУШНО		
ЗАПАЛВАНЕ	Магнит на маховика		
ОБЕМ МАСЛО	1,1 L		
СВЕЩ	BPR-6ES (NGK), W20EPR-U (NIPPONDENSO Co., Ltd.)		

EC-Declaration of Conformity

HONDA

1) The undersigned, Mr Yasushi Hamaguchi, representing the manufacturer, herewith declares that the machinery described below complies with all the relevant provisions of the Machinery Directive 2006/42/EC.

The machinery also complies with the provisions of the:
 - Outdoor noise Directive: 2000/14/EC, 2005/88/EC
 - EMC Directive: 2004/108/EC

2) Description of the machinery:

a) Generic denomination: **Lower power generator set**
 b) Function: **Producing electrical power**
 c) Type: **EC2000K2 (F, GV, GVW, W, IT, B1)**
EC3600K1 - EC5000K1 (B, F, GV, GVW, IT)
ECT7000K1 (F, GV, GVW, IT, RG)

d) Serial number:

EC2000K2	EABF	1300001 ~ 1999999
EC3600K1	EZDJ	8400001 ~ 8999999
EC5000K1	EZDL	8400001 ~ 8999999
ECT7000K1	EZDP	8400001 ~ 8999999

3) Outdoor noise Directive:

a) Measured sound power: **92 dB(A) (EC2000K2) - 95 dB(A) (EC3600K1)**
97 dB(A) (EC5000K1) - 96 dB(A) (ECT7000K1)
 b) Guaranteed sound power: **95 dB(A) (EC2000K2) - 96 dB(A) (EC3600K1)**
97 dB(A) (EC5000K1) - ECT7000K1)
 c) Noise parameter: **Pe1 = 1.7 kW (EC2000K2) - Pe1 = 3.4 kW (EC3600K1)**
Pe1 = 4.5 kW (EC5000K1) - Pe1 = 3.6 kW (ECT7000K1)

d) Conformity assessment procedure: **Annex VI**

e) Notified body: **IRSTEA**
Notified body 0388
1, rue Pierre Gilles de Gennes
CS 10030 92761 Antony Cedex

4) Manufacturer: **Honda France Manufacturing S.A.S.**
Pôle 45 - Rue des Châtaigniers - 45140 ORMES - FRANCE

5) Authorized Representative able to compile the technical documentation:
Honda France Manufacturing S.A.S.
Pôle 45 - Rue des Châtaigniers - 45140 ORMES - FRANCE

6) Reference to harmonized standards
EN12601 : 2010 - EN55012 : 2007 + A1: 2009

7) Other national standards or specifications
N/A

Done at:
ORMES

Date:
01 03 2012

President:
Yasushi Hamaguchi

Signature:



ЕС - Декларация за съответствие

1) Долуподписалият се Г-н Хамагучи, представляващ производителя, с настоящия документ декларира че машина описана по-долу е в съответствие с всички изисквания на директивите за машини и съоръжения - Съоръжението също съответства с изискванията на: - Директива за нивото на шума; - EMC директива;

2) Описание на оборудването: а) Общо наименование: Lower power generator set - б) Функция: производство на електроенергия - в) Тип: - д) Серийен номер:

3) Външен шум: а) измерена сила на звука - б) максимална сила на звука - с) параметри на шума; нетна инсталирана мощност - д) процедура на измерването - е) измерено на купе

4) Производител: - 5) Оторизиран представител, който може да съставя техническата документация: - б) Съответствие с хармонизирани стандарти:

7) Други национални стандарти и спецификации:

Място на изготвяне:

Дата на изготвяне:

Мениджър по качество:

Подпис:

Ташев-Галвинг
 www.tashev-galvin.com